

Türöffnerantrieb

door drive

DDS 50/500



24 VDC

Produktbeschreibung

- **speziell für Türen**
- **einsetzbar für RWA und Lüftung**
- **hohe Druckkraft, 500N**
- **kompakte robuste Bauweise**
- **korrosionsgeschützte Stahlkette**

Der Türöffnerantrieb DDS 50/500 ist als elektrische Fernbedienung speziell für Türen einsetzbar. Trotz seiner hohen Leistungsfähigkeit beansprucht er, dank seiner besonders kompakten Konstruktion, in jeder Einbausituation nur wenig Raum.

Durch die konsequente Verwendung hochwertiger Materialien und die robuste Spezialkette ist eine lange Lebensdauer und ein zuverlässiger Betrieb gewährleistet.

Product Information

- **specially designed for doors**
- **applicable for smoke and natural ventilation**
- **high pressure force, 500N**
- **compact robust shape**
- **corrosion resisting steel chain**

Door drive DDS 50/500 is particularly applicable as electric remote control for doors.

With a particularly compact design and high efficiency, the drives require only a small amount of space for mounting position.

High quality materials and diligent engineering facilitates a reliable and unobtrusive system.

RWA-Systeme

Smoke- and Heat Vent Systems

Natürliche Lüftungs-Systeme

Natural Ventilation Systems

Antriebs-Systeme

Drive Systems

Brandabschluss-Systeme

Fire-door Control Systems

Leistungsmerkmale

- speziell für Türen
- gewährleistet die notwendige Zuluft und offene Fluchtwege
- Öffnen der Tür bis max. 90°
- Tür bleibt manuell bedienbar
- mit autom. Motorschloß, Typ Ikon od. Ehem, kombinierbar
- hohe Druckkraft durch spezielle Kettenstabilisierung
- Schließen durch bauseitigen Türschließer
- elektronische End- und Überlastabschaltung
- Montage an Wand oder Türzarge
- diverse Optionen, z.B. Positions- und Statusmeldungen erhältlich, siehe Antriebsoptionen
- Konsolensatz enthalten
- RWA- und Lüftungssteuerungen, sowie diverses Zubehör im D+H-Programm erhältlich

Features

- in particular for doors
- warrants necessary fresh air and free escape routes
- opening of the door up to maximum 90°
- door can still be manually opened
- possibility to combine with el. door lock, Type Ikon or Ehem
- high pressure force by special chain stabilization
- closing by door closer, provided by others
- electronic limit stop and overload cutoff
- mounting on wall or in doors groove
- various options available, e.g. position and status indications, see drive options
- bracket set included
- Smoke, heat vent and ventilation controllers as well as various accessories available in D+H-program

Anwendungsbeispiel

Example for Application

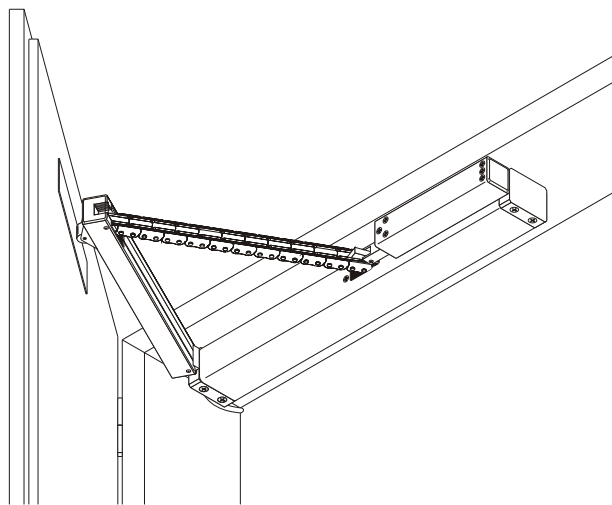

DDS 50/500 in Türzarge montiert / mounted in the case of door

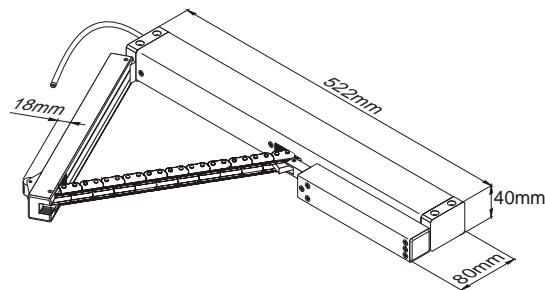
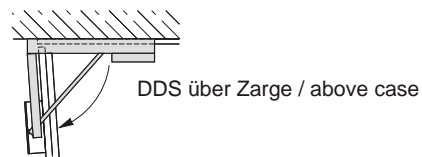
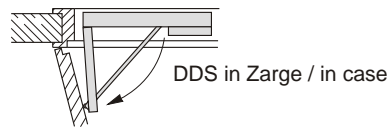

Technische Daten

Technical Data

Versorgung / power supply	24VDC ±15%, 1A
Druckkraft / push force	500N
Zugkraft / pull force	150N
Laufzeit / running time	ca. 60s
Schutzart / protective system	IP 50
Temp.-Bereich / temp. range	-5°C ... +74°C
Anschluss / connection	2,5m Silicon
Gehäuse / housing	Aluminium, silber eloxiert / silver anodized

Typ	Art.-Nr.	Gewicht	Bemerkung
Type	Ord.-No.	Weight	Comment
DDS 50/500	23.002.30	2,00kg	

Michael Howell, SES Services, PO Box 9714, Malahide, Co. Dublin
 Tel: 353 1 8453341 email: sales@sesservices.ie www.sesservices.ie